

# SKAⅢ

## 自動ホブ・ピニオンカッター すくい面研削盤

### AUTOMATIC HOB / PINION CUTTER SHARPENING MACHINE



#### ■ 特長

- ・コンパクトで経済性を主体に開発された、高精度な自動ホブ・ピニオンカッターすくい面研削盤
- ・砥石軸の付替え、プログラム変更によりホブ研削とピニオンカッター研削の切換が可能(機械仕様による)
- ・省エネ(総所要電力量3.5kVA)、省スペース設計を追求
- ・最低限の研削条件を操作パネル上で入力するだけのかんたん操作
- ・切込み軸(X軸), 主軸上下軸(Z軸), 割出軸(C軸)の3軸NC制御
- ・ホブ・ピニオンカッター幅に対応した研削ストローク調整可能
- ・最大全長80mmまでのホブ、最大径80mmまでのピニオンカッターの研削が可能
- ・砥石軸最高回転数 10,000rpm

#### ■ Features

- ・ Automatic Hob & Pinion cutter sharpening machine of a high-precision, low-cost type developed for high cost-performance.
- ・ Hobs grinding & Pinion cutters grinding can be switched by changing grinding wheel spindle. (Depending on machine specifications.)
- ・ Materialization of energy-saving, space-saving machine for eco-friendly operation.
- ・ Easy operation by simply entering minimum grinding conditions on the operation panel.
- ・ Numerical control is applied to 3 axis (work-piece rotation, wheel up-down axis, infeed axis).
- ・ The grinding stroke is adjustable according to the width of hobs & pinion cutters
- ・ Capable of grinding hobs up to 80mm in length and pinion cutters up to 80mm in diameter.
- ・ The maximum grinding wheel speed is 10,000rpm.



北井産業株式会社

KITAI SANGYO CO.,LTD.

# SKA III

## 自動ホブ・ピニオンカッター すくい面研削盤

AUTOMATIC HOB/PINION CUTTER SHARPENING MACHINE

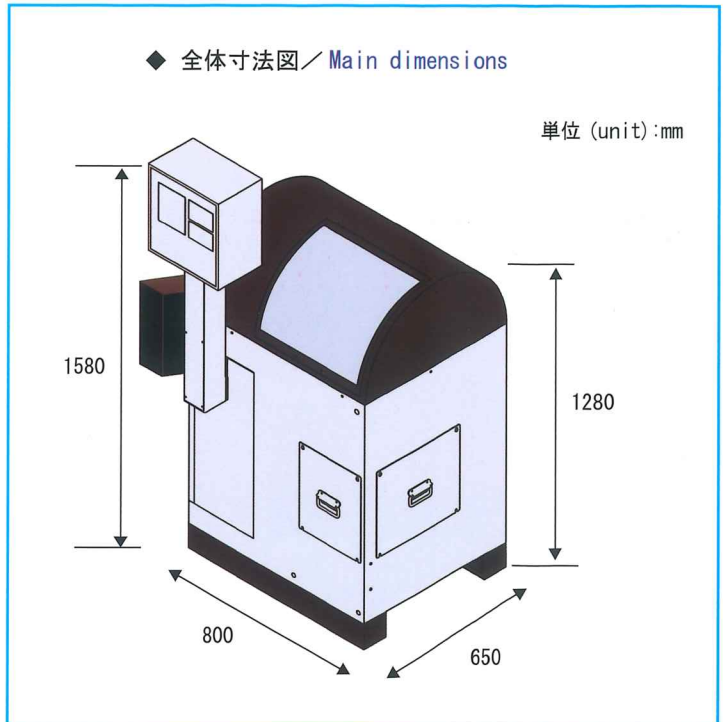

### 仕様 / Specifications

ホブ最大研削外径 (ウォーム用フライスカッタ最大径)	Max. dia of hob (Max. dia. of milling cutter for worm)	65 mm (80 mm)
ピニオンカッター最大径	Max. dia of pinion cutter	80mm
ホブ最大研削長さ	Max. length of hob	80 mm
研削砥石の寸法	Wheel size (dia. X bore)	φ80 × φ12.7
砥石軸の回転数	Wheel spindle speeds	Max. 10,000 rpm
切込み軸モータ (X 軸)	Motor (A-axis)	0.2 kw
主軸上下モータ (Z 軸)	Motor (Z-axis)	0.4 kw
割出軸モータ (C 軸)	Motor (C-axis)	0.2 kw
総所要電力	Total electric power	3.5 kVA
機械の高さ	Height of machine	1,580 mm
機械の床面積	Floor space	800 × 650 mm
機械の質量	Net weight	600 kg

### 動作範囲 / Working Area

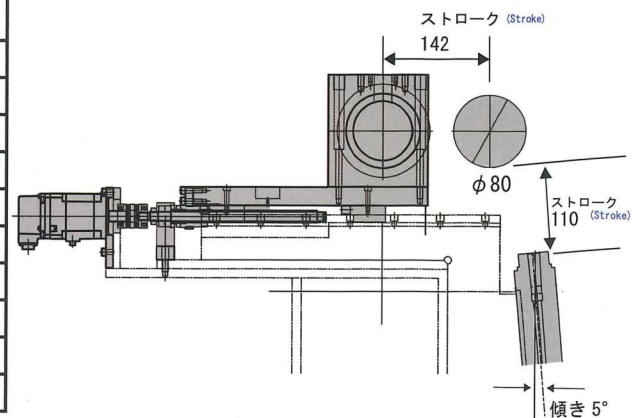

#### ◆ 機械仕様 Machine Specification

- ・ホブ研削仕様
- ・ピニオンカッター研削仕様
- ・ホブ・ピニオンカッター研削仕様

Grinding Hob specification  
Grinding Pinion cutter specification  
Grinding Hob & Pinion cutter specification

#### ◆ 標準付属品 Standard equipment

- ・ボラゾン砥石
- ・標準工具
- ・信号灯

Borazon wheel  
Standard tools  
Signal light

#### ◆ 特別付属品 Special equipment

- ・ダイヤモンド砥石
- ・ホブ (カッター) アーバ
- ・別置きクーラントタンク

Diamond wheel  
Hob arbor  
Separate type coolant tank

#### ◆ 特別仕様 Special specification

- ・砥石内径特殊仕様
- ・お客様指定特別仕様

Special bore diameter of wheel  
Customize



## 北井産業株式会社

〒349-0203 埼玉県白岡市下大崎字星川端 860-1

TEL : 0480-93-7401 FAX : 0480-93-7405

## KITAI SANGYO CO.,LTD.

860-1, Hoshikawabata, Simoosaki, Shiraoka-City,  
Saitama, 349-0203 Japan

Phone : +81-480-93-7401 Facsimile : +81-480-93-7405

Email : [hoblon@kitaisangyo.jp](mailto:hoblon@kitaisangyo.jp) URL : [www.kitaisangyo.jp](http://www.kitaisangyo.jp)



安全に関するご注意

ご使用前に、「取扱説明書」をよくお読みの上、正しくお使い下さい。 CAUTION Read operating instructions through carefully before operating the machine.

●本機の外観及び仕様は改良のため予告なく変更することがあります。カタログ写真は特別付属品付です。

◎The appearance and/or specifications of the machine are subject change without notice. Please be noted that photo shows a machine with optional accessories.