

Hi-PRO 3A II

2 軸 NC 高速自動小形ホブ盤

2-Axis NC High-speed Automatic SMALL GEAR HOBBING MACHINE



2軸 NC 高速自動小形ホブ盤 2-Axis NC High-Speed Automatic SMALL GEAR HOBBING MACHINE

Hi-PRO 3AII

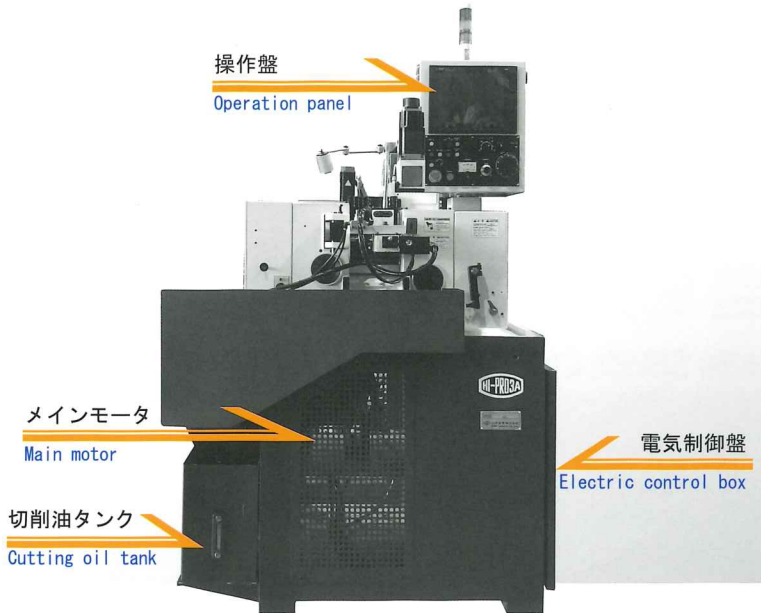

◆ 全体寸法図 / Main dimensions

単位 (unit) : mm

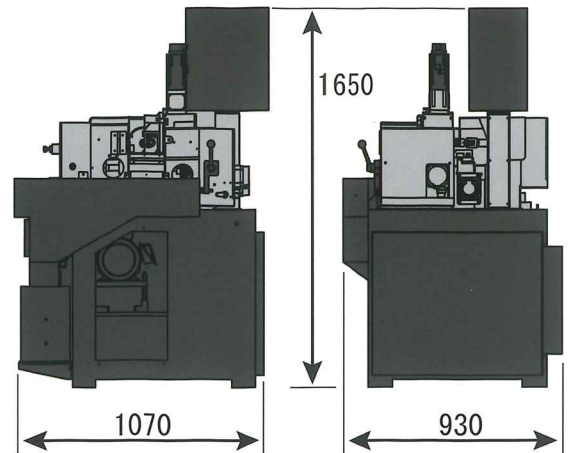

◆ 仕様 / Specifications

切削できる歯車	Kind of gears to be cut	平歯車 / Spur gear
切削最大モジュール	Max. Module	0.75
切削最大外径	Max. Diameter of gear	30 mm
切削できる歯数	Number of teeth	6 ~ 100 枚
歯車材取付最大長さ	Max. length of work	60 mm
軸方向送り移動量	Axial feed travel	60 mm
標準使用ホブ (規格×穴径×最大幅)	Standard size of hob	φ25×8×Max. 16 mm
ホブシフト移動量	Hob shift travel	10 mm
ホブ軸回転数	Hob spindle speed	~ 4,000 rpm
総所要電力	Total electric power	5 kva
機械の高さ	Total height of machine	1,650 mm
機械の床面積	Floor space	1,070×930 mm
機械の質量	Net weight	900 kg

◆ 標準自動サイクル / Standard Automatic Hobbing Cycle

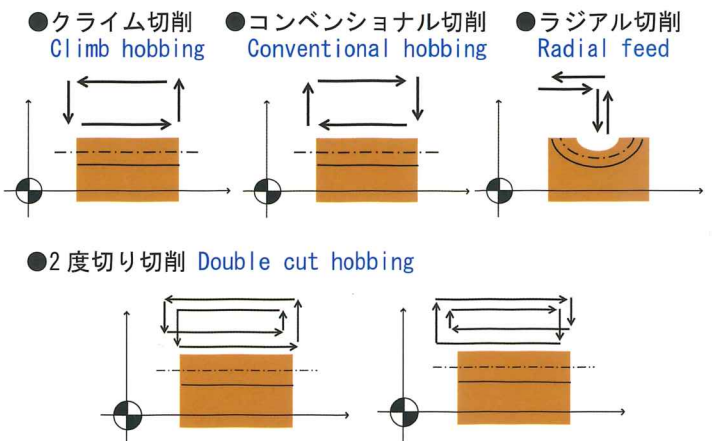

■仕様範囲の組合せによっては、非常な無理を生じることがありますので、充分にご注意の上、不適当な組合せは避けて下さい。又、適正な歯車材及び切削条件によってのみ、精度の保証を致します。
An excessive load may at times occur depending on the combination of cutting conditions and so be careful not to operate it in an inappropriate manner.
We guarantee the accuracy of the machine only under the suitable combination of gear blanks and hobbing conditions.

※ 歯車製造専用機です。The machine only for the gear hobbing

◆ 標準付属品 / Standard equipment

・標準工具	Standard tools	1式 set	・取扱説明書	Operating instructions	1式 set
・割出し元歯車 (Z20/Z40)	Index change gear (Z20/Z40)	1個 p.c	・電気回路図	Electric circuit diagram	1式 set

◆ 特別付属品 / Special equipment

・各種チャッキング治具	Fixtures	・ばり取り装置	Deburring device	・各種供給装置	Loading unit
・割出し換え歯車	Index change gears	・パーツフィーダ	Parts feeder	・各種搬出装置	Unloading unit
・各種ホブカッタ	Hob cutter	・マガジン	Magazine	・指定塗装色	Painting in designated color
・アームホルダ	Arm holder	・エジェクタ装置	Eject device	・指定特別仕様	Customize



北井産業株式会社

KITAI SANGYO CO.,LTD.

〒349-0203 埼玉県白岡市下大崎字星川端 860-1
TEL : 0480-93-7401 FAX : 0480-93-7405

860-1, Hoshikawabata, Simoosaki, Shiraoka-City, Saitama, Japan 349-0203
Phone : +81-480-93-7401 Facsimile : +81-480-93-7405

Email : hoblon@kitaisangyo.jp URL : <http://kitaisangyo.jp>

●本機の外観及び仕様は改良のため予告なく変更することがあります。カタログ写真は特別付属品付です。
©The appearance and/or specifications of the machine are subject change without notice. Please be noted that photo shows a machine with optional accessories.

⚠ 安全に関するご注意 ご使用前に、「取扱説明書」をよくお読みの上、正しくお使い下さい。 CAUTION Read operating instructions through carefully before operating the machine.